



INSTRUKCJA OBSŁUGI

Demagnetyzer ProDevice ASM120

V.ASM120.2024.1.PL

SPIS TREŚCI

1. Zawartość opakowania	04
2. Rozpakowywanie	04
3. Przegląd	05
4. Obsługa	09
5. Film instruktażowy	10
6. Niszczenie nośników pamięci	11
7. Środki ostrożności	12
8. Konserwacja	13
9. Możliwe usterki i sposób ich usunięcia	14

Dziękujemy za zakup demagnetyzera ProDevice ASM120. Urządzenie to zostało zaprojektowane z wykorzystaniem najnowszej wiedzy technicznej i wyprodukowane przy użyciu nowoczesnych i niezawodnych komponentów elektrycznych, elektronicznych i mechanicznych. Wytwarza silne pole magnetyczne, które umożliwia całkowite usunięcie danych z magnetycznych nośników pamięci.

Niniejsza instrukcja obsługi jest integralną częścią demagnetyzera. Przed przystąpieniem do obsługi urządzenia należy przeczytać i zrozumieć instrukcję. Instrukcję należy zachować do wykorzystania w przyszłości. Firma Diskus Polska Sp. z o. o., jako producent nie ponosi odpowiedzialności za częściowe lub całkowite nieprzestrzeganie niniejszej instrukcji.

Należy ściśle przestrzegać wskazówek dotyczących obsługi podanych w instrukcji obsługi. Wszelkie odstępstwa od niej są niezgodne z przeznaczeniem demagnetyzera. Producent nie ponosi odpowiedzialności za szkody powstałe w wyniku niezgodnego z przeznaczeniem użytkowania urządzenia.

Nigdy nie należy podejmować prób modyfikacji demagnetyzera. Jeśli urządzenie zostanie zmodyfikowane, producent nie ponosi odpowiedzialności za jego działanie lub bezpieczeństwo eksploatacji.

Producent zastrzega sobie prawo do wprowadzania zmian w konstrukcji urządzeń, uznanych przez niego za konieczne do ich usprawnienia.



Zapoznaj się z instrukcją obsługi.



Zagrożenie elektryczne.



Pole magnetyczne.



Nie wkładaj rąk do środka.

1. ZAWARTOŚĆ OPAKOWANIA

- Demagnetyzer ProDevice ASM120
- Kabel zasilający
- RJ45 UTP kabel sieciowy Cat. 5 (ASM120 Professional)
- Pendrive z instrukcją obsługi oraz oprogramowaniem (ASM120 Professional)

2. ROZPAKOWYWANIE

Demagnetyzer dostarczany jest do nabywcy w dedykowanym pudełku lub walizce. Ze względu na wagę urządzenia, do wyjęcia go z pudełka i późniejszego transportu na miejsce montażu potrzebne są co najmniej dwie osoby. Należy ostrożnie usunąć wszystkie materiały opakowaniowe i sprawdzić, czy zawartość jest kompletna, zgodnie z powyższą specyfikacją produktu. Po usunięciu materiałów opakowaniowych należy niezwłocznie sprawdzić, czy demagnetyzer nie nosi śladów uszkodzeń powstałych podczas transportu. Jeżeli urządzenie lub jakiegokolwiek przeznaczone do niego akcesoria są uszkodzone, należy zgłosić ten fakt spedytorowi i producentowi.

Wyjmij emiter VCI z szuflady.

Po usunięciu wszystkich materiałów opakowaniowych, należy umieścić demagnetyzer na twardym podłożu w wyznaczonym, osłoniętym miejscu instalacji.

Wszystkie urządzenia oraz elementy zabudowy powinny znajdować się w odległości co najmniej 1 metra od demagnetyzera.

Przed pierwszym użyciem demagnetyzera należy odczekać co najmniej 12 godzin, aby urządzenie wyrównało temperaturę z otoczeniem.

3. PRZEGLĄD

Panel przedni

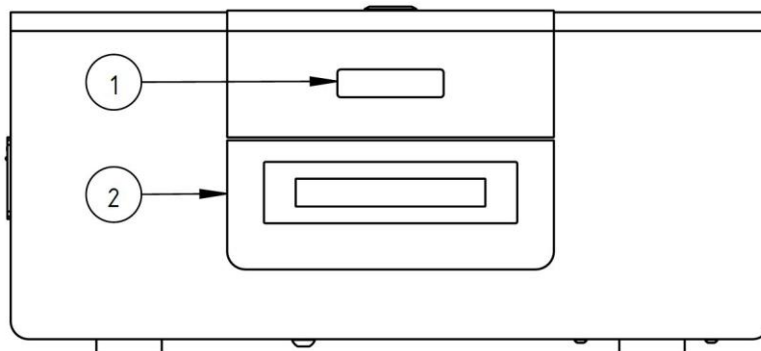

1. Wyświetlacz LCD
2. Szuflada na nośniki

Panel tylny

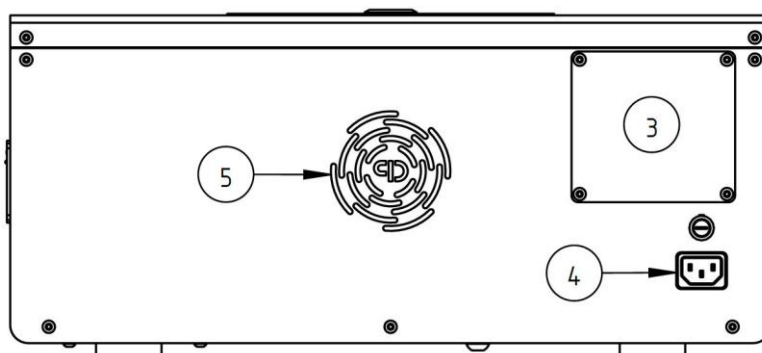

3. Gniazdo RJ45
4. Gniazdo zasilania
5. Wentylator

Widok izometryczny

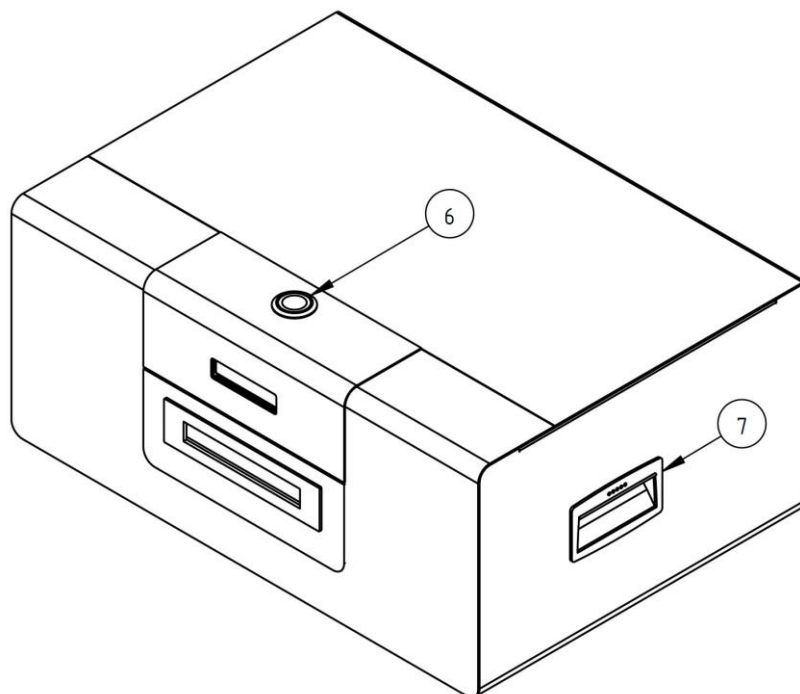

6. Przycisk zasilania

7. Uchwyt boczny

Specyfikacja techniczna

Zasilanie	115 / 230 V, 50 / 60 Hz
Prąd	Tryb gotowości 0.35 A, ładowanie: 3 A
Czas cyklu	< 30 sekund/nośnik *
Indukcja magnetyczna	Do 1,1 T (11 000 Gauss)
Stopień ochrony IP	IP20
Wymiary szuflady na nośniki	255 mm x 120 mm x 45 mm
Temperatura otoczenia	5°C – 45°C (41°F – 104°F)
Wilgotność w miejscu pracy	10% – 60% (bez kondensacji)
Wymiary	221 mm x 465 mm x 350 mm
Waga	33,5 kg

* W zależności od wybranego trybu pracy czas trwania cyklu może ulec zmianie.

Opisy wyświetlanych komunikatów

Informacja na wyświetlaczu	Znaczenie
Komunikat „ProDevice ASM120”	Napis powitalny wraz z wersją oprogramowania
Komunikat „230V” lub „115V”	Informacja o ustawionym napięciu zasilania
Komunikat „ProDevice IP”	Zaprogramowane IP urządzenia
Komunikat „Connecting to PC please wait...”	Informacja podczas oczekiwania na połączenie z PC
Komunikat „PC connected”	Informacja o połączeniu z PC
Komunikat „Cycle counter”	Licznik wykonanych cykli
Komunikat „Open the drawer”	Oczekiwanie na rozpoczęcie pracy
Komunikat „Load disk and close the drawer”	Otwarte wejście szuflady kasującej
Komunikat „Erase cycle”	Cykl demagnetyzacji w trakcie
Komunikat „Erase cycle finished - OK”	Demagnetyzacja zakończona powodzeniem
Komunikat „WARNING cycle terminated”	Cykl demagnetyzacji został przerwany
Komunikat „Remaining cycles counter”	Licznik pozostałych cykli, jeśli został zaprogramowany licznik cykli dozwolonych

4. OBSŁUGA

1. Ustaw demagnetyzer na stabilnym podłożu.
2. Podłącz kabel zasilający do demagnetyzera, a następnie do uziemionego gniazda zasilającego.
3. Włącz przycisk START/STOP – przycisk ten zaświeci się na czerwono.
4. Poczekaj, aż na wyświetlaczu pojawi się komunikat „**Open the drawer**”. Urządzenie jest gotowe do pracy.
5. Umieść nośnik danych przeznaczony do demagnetyzacji w szufladzie na nośniki i zamknij ją.
6. Trwa proces demagnetyzacji, o jego pomyślnym zakończeniu informuje komunikat na wyświetlaczu „**Erase cycle finished –OK**”
7. Wyciągnij zdemagnetyzowany nośnik z szuflady na nośniki.
8. W momencie gdy na wyświetlaczu pojawi się komunikat „ **Open the drawer**”, możesz rozpocząć kolejny cykl demagnetyzacji.
9. Otworzenie szuflady na nośniki w trakcie trwania demagnetyzacji, przerywa proces, a na wyświetlaczu pojawia się komunikat „**WARNING cycle terminated**”
10. W celu prawidłowego wyłączenia urządzenia, po zakończeniu cyklu demagnetyzacji naciśnij przycisk START/STOP.
11. Odłącz kabel zasilający od gniazda zasilającego , a następnie od demagnetyzera.

5. FILM INSTRUKTAŻOWY

Zeskanuj kod QR aby obejrzeć oficjalny film prezentujący prawidłowe użytkowanie demagnetyzera ProDevice ASM120.



Film jest nieodłączną częścią niniejszej instrukcji obsługi.

6. NISZCZENIE NOŚNIKÓW PAMIĘCI

Demagnetyzer ASM120 przeznaczony jest do usuwania danych z dostępnych na rynku magnetycznych nośników danych. Umieszczenie nośników w szufladzie umożliwia usuwanie danych z różnych typów nośników, a także z nośników o różnych wymiarach. Nie ma potrzeby stosowania dodatkowych złączy czy adapterów.

Silny impuls magnetyczny generowany przez urządzenie powoduje fizyczną zmianę w warstwie ferromagnetycznej nośnika i przekształcenie jej w paramagnetyczną. Powoduje to nieodwracalną utratę danych i czyni nośnik bezużytecznym (nie ma możliwości ponownego zapisu danych – nie dotyczy niektórych typów taśm: DAT, DLT).

ProDevice ASM120 może być stosowany do pracy ciągłej.

Maksymalnie 1 nośnik wewnątrz.



NIEBEZPIECZEŃSTWO!

Otwieranie obudowy urządzenia jest zabronione!

Demontaż obudowy grozi porażeniem prądem i/lub śmiercią!



UWAGA!

Cykl demagnetyzacji można zawsze zatrzymać przez:

- Otwarcie SZUFLADY.
- Naciśnięcie PRZYCISKU ZASILANIA.

7. ŚRODKI OSTROŻNOŚCI

Przed pierwszym uruchomieniem, obsługą i konserwacją urządzenia należy zapoznać się z instrukcją obsługi i zachować ją do późniejszego wykorzystania lub przekazania kolejnym użytkownikom.

- Serwisowanie może być wykonywane jedynie przez osoby upoważnione.
- Przed użyciem urządzenia należy sprawdzić, czy wszystkie elementy zostały zamontowane zgodnie z instrukcją obsługi.
- Nigdy nie należy otwierać i / lub modyfikować urządzenia.
- Jeśli w urządzeniu zostanie stwierdzona nieprawidłowość, należy ją niezwłocznie zgłosić osobie odpowiedzialnej. Jest to ważne dla bezpieczeństwa własnego i innych.
- Niniejsze urządzenie może być użytkowane przez dzieci w wieku co najmniej 8 lat i przez osoby o obniżonych możliwościach fizycznych, umysłowych i osoby o braku doświadczenia i znajomości sprzętu, jeżeli zapewniony zostanie nadzór lub instruktaż odnośnie do użytkowania sprzętu w bezpieczny sposób, tak aby związane z tym zagrożenia były zrozumiałe. Dzieci nie powinny bawić się urządzeniem. Dzieci bez nadzoru nie powinny wykonywać czyszczenia i konserwacji urządzenia.
- Obsługa urządzenia może stanowić zagrożenie dla kobiet w ciąży oraz dla osób z rozrusznikiem serca.
- Przed przystąpieniem do jakichkolwiek czynności montażowych, konserwacyjnych lub kontrolnych należy zawsze odłączyć urządzenie od napięcia zasilania, odłączając przewód zasilający od sieci i poczekać, aż urządzenie wyrówna temperaturę z otoczeniem.
- Jeśli zasilanie jest odłączone, operator musi widzieć, że maszyna jest odłączona (przewód zasilający jest odłączony i pozostaje odłączony) z każdego punktu, do którego ma dostęp. Jeśli nie jest to możliwe ze względu na konstrukcję lub instalację maszyny, należy zapewnić rozłączenie z systemem blokującym w pozycji odłączenia od zasilania. Nie przechowywać / używać demagnetyzera w miejscach, w których może być narażony na działanie wilgoci lub temperatury przekraczającej dozwoloną.
- Jeśli urządzenie nie będzie używane przez dłuższy czas, należy odłączyć jego przewód zasilający od sieci.

- Odłączyć urządzenie od lokalnej sieci energetycznej podczas burzy.
- Nie wolno dopuścić do przedostania się jakichkolwiek płynów do urządzenia.
- W przypadku zauważenia przegrzania się urządzenia należy pozostawić demagnetyzer włączony i odczekać 30 minut.
- Ze względu na wagę urządzenia, do wyjęcia go z pudełka i późniejszego transportu na miejsce montażu potrzebne są co najmniej dwie osoby.
- Transport urządzenia może odbywać się jedynie w dostarczonym przez producenta opakowaniu lub walizce.
- Opakowanie lub walizkę należy zabezpieczyć na czas transportu za pomocą pasów transportowych lub innych środków gwarantujących stateczność mechaniczną.

8. KONSERWACJA



UWAGA!

Niewłaściwe obchodzenie się z urządzeniem może prowadzić do porażenia prądem.

Demagnetyzer należy czyścić wyłącznie suchą, miękką ściereczką. Nie wolno dopuścić do przedostania się jakichkolwiek płynów do urządzenia. Nie należy używać środków do szorowania, środków czyszczących, ropy naftowej i jej pochodnych ani rozcieńczalników.

Konserwacja mechaniczna jak i elektryczna może być wykonywana wyłącznie przez autoryzowany serwis producenta.

Urządzenie wymaga kontroli przeprowadzonej przez autoryzowany serwis producenta przynajmniej co 10 000 cykli pracy.

W przypadku awarii lub przerwy w działaniu z powodu uszkodzenia urządzenia lub któregoś z jego komponentów, należy skontaktować się z autoryzowanym serwisem producenta.

9. MOŻLIWE USTERKI I SPOSÓB ICH USUNIĘCIA

Poniżej znajdują się opisy usterek oraz wymagane reakcje użytkownika:

Usterka / Informacja wyświetlana na wyświetlaczu	Prawdopodobna przyczyna	Sposób usunięcia usterki
Urządzenie nie włącza się	Brak zasilania w gniazdku zasilającym	Sprawdź czy w gniazdku jest zasilanie, podłączając do niego inne urządzenie elektryczne
	Wtyczka nie została prawidłowo umieszczona w gniazdku elektrycznym	Włóż poprawnie wtyczkę do gniazdku elektrycznego
Urządzenie nie włącza się – gniazdko ok	Uszkodzony przewód zasilania	Wymień przewód zasilania na nowy, o tych samych parametrach
Urządzenie nie włącza się – gniazdko, przewód zasilania ok	Wyłączony przycisk zasilania	Włącz urządzenie przyciskiem zasilania
	Spalony bezpiecznik w gnieździe zasilania	Wymień spalony bezpiecznik na nowy, o tych samych parametrach
Urządzenie nie włącza się – gniazdko, przewód zasilania, przycisk zasilania ok	Wyłączony przycisk START	Włącz urządzenie przyciskiem START
Urządzenie nie włącza się – gniazdko, przewód zasilania, przycisk zasilania, przycisk START ok	-	Skontaktuj się z serwisem
Komunikat „No response from PC”	Wtyczka nie została prawidłowo umieszczona w gniazdku sieciowym	Włóż poprawnie wtyczkę do gniazdku sieciowego
Komunikat „No response from PC” – gniazdko ok	Uszkodzony kabel sieciowy	Wymień kabel sieciowy na nowy, o tych samych parametrach
Komunikat „No response from PC” - gniazdko, kabel sieciowy ok	Nie / źle skonfigurowana karta sieciowa	Skonfiguruj kartę sieciową komputera według instrukcji
Komunikat „No response from PC” - gniazdko, kabel sieciowy, karta sieciowa ok	-	Skontaktuj się z serwisem
Komunikat „Inspection necessary”	Wymagany przegląd po wykonaniu zaprogramowanej ilości cykli	Skontaktuj się z serwisem
Komunikat „Please contact service”	-	Skontaktuj się z serwisem
Komunikat „Clock failure”	Uszkodzenie danych zegara	Skontaktuj się z serwisem
Komunikat „Remaining cycles counter 0”	Przekroczenie zaprogramowanej ilości cykli	Skontaktuj się z serwisem

Usterka / Informacja wyświetlana na wyświetlaczu	Prawdopodobna przyczyna	Sposób usunięcia usterki
Komunikat „Disk NOT erased”	Nieudany cykl demagnetyzacji	Spróbuj ponownie. W przypadku niepowodzenia skontaktuj się z serwisem
Komunikat „Disk NOT erased/battery”	Problem z potwierdzeniem siły strzału	Skontaktuj się z serwisem
Komunikat „Disk NOT erased 1”	Uszkodzenie detekcji "zera" sieci zasilającej	Skontaktuj się z serwisem
Komunikat „Disk NOT erased 2”	Kondensator dolny naładowany powyżej progu bezpieczeństwa	Skontaktuj się z serwisem
Komunikat „Disk NOT erased 3”	Kondensator górny naładowany powyżej progu bezpieczeństwa	Skontaktuj się z serwisem
Komunikat „WARNING high temperature”	Ostrzeżenie o wysokiej temperaturze na rezystorze ładującym	Skontaktuj się z serwisem

PRAWIDŁOWE USUWANIE PRODUKTU (ZUŻYTY SPRZĘT ELEKTRYCZNY I ELEKTRONICZNY).



Zgodnie z ideą GreenIT prawidłowe postępowanie z odpadami elektronicznymi i elektrycznymi pozwala uniknąć szkodliwych skutków dla zdrowia ludzi i środowiska wynikających z niewłaściwego przechowywania i przetwarzania sprzętu. Przewiduje to Dyrektywa Wspólnoty Europejskiej 2002/96/WE oraz polska ustawa o zużytych sprzęcie elektrycznymi i elektronicznym.

Demagnetyzer po zakończeniu eksploatacji należy oddać do punktu zbiórki odpadów elektrycznych i elektronicznych. Sygnalizuje to symbol umieszczony na produkcie, opakowaniu lub w instrukcji.

INFOLINIA MIĘDZYNARODOWA: +48 122 919 101



KONTAKT

ProDevice Spółka z ograniczoną odpowiedzialnością

ul. Kościuszki 1, 32-020 Wieliczka, Polska

tel. +48 122 919 101

e-mail: info@pro-device.com

serwis: support@pro-device.com

Jeśli masz pomysł lub sugestię dotyczącą ulepszeń, napisz na adres info@pro-device.com

info@pro-device.com

www.pro-device.com

DANE ADRESOWE PRODUCENTA

DISKUS Polska Spółka z ograniczoną odpowiedzialnością

ul. Kościuszki 1, 32-020 Wieliczka, Polska

serwis: support@pro-device.com